

Wir konstruieren und programmieren unsere Bearbeitungszentren mit [Topsolid 7.10](#)

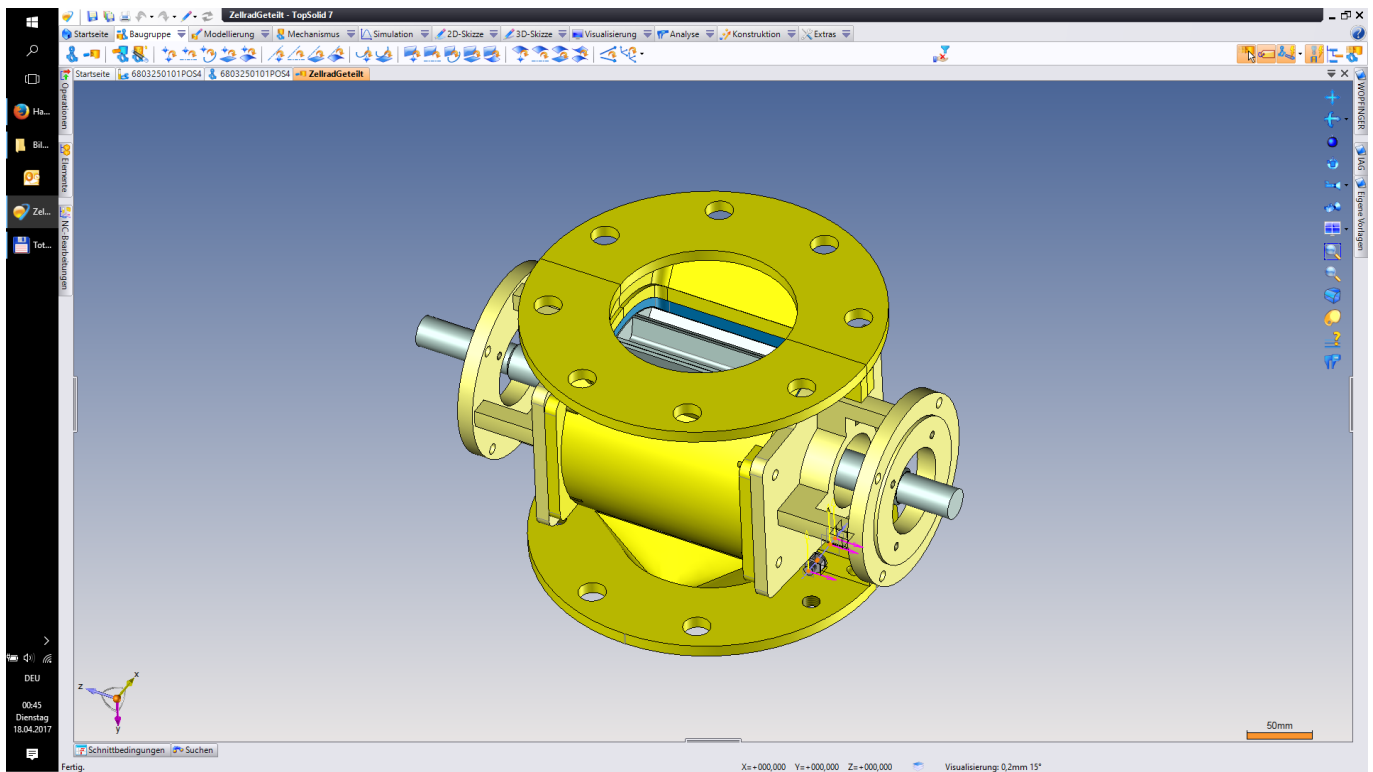

Zellradschleuse geteilt mit Verschleißeinatz

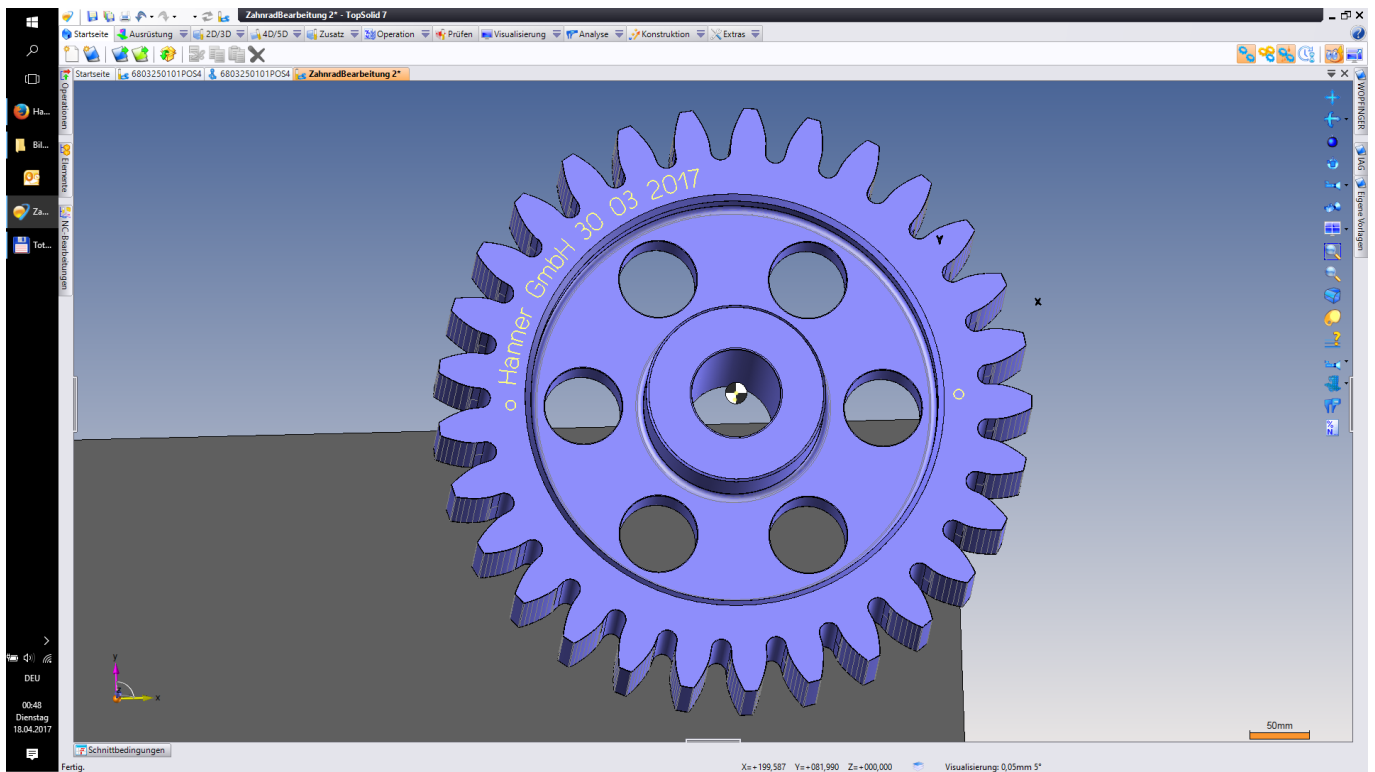

Zahnrad m16/ z29 Durchmesser 500mm

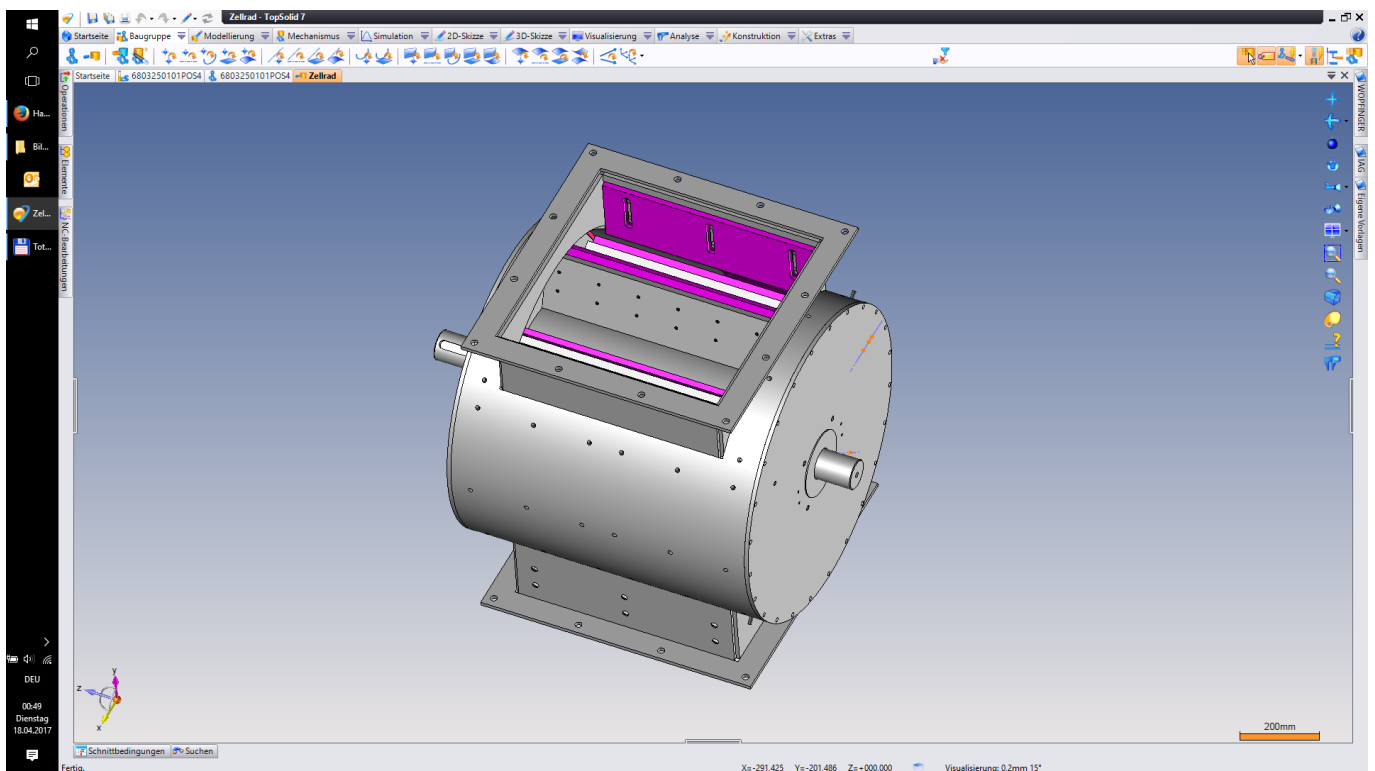

Zellradschleuse Durchmesser 800mm mit Verschleißauskleidung aus



